

**Kalibrierung von Mess- und Prüfmitteln**

- Unser Fachpersonal analysiert Ihre Messwerkzeuge und legt den allfälligen Reparaturaufwand vor der Kalibrierung fest.
- Durch unsere Spezialisten wird anschliessend gem. den europäischen Normen und Vorgaben VDI/VDE/DGQ2618/5 und nach DIN/ISO 17025:2005 die Kalibrierung mit erstklassigen Prüfmaschinen durchgeführt (Werkskalibrierung).
- Nach Wunsch führen wir neben der Werkskalibrierung auch die DKD- Kalibrierung gem. DIN EN ISO/IEC 17011 für einen kleinen Mehrpreis aus.
- Das Kalibrierungszertifikat enthält alle im Prüfumfang beschriebenen Kontrollen und die entsprechenden Ergebnisse.

**Bügelmeßschraube**  
DIN 863/1

Spindelverstellbereich 25mm u. Skalenteilung von 0,01 mm

**Prüfumfang** nach VDI/VDE/DGQ 2618/5 Sicht- u. Funktionsprüfung, Parall. und Ebenheit der Meßfl., Anfangswert prüfen und korrigieren, Abweichung der Anzeige an def. Stellen über den MB

**erweiterter Prüfumfang :** Meßkraft der Zahn- od. Reibungskupplung(Ratsche), durch Kraftmeßdose überprüfen (5-10 N)

**Calibration de vos outils de mesure et contról**

- Nos spécialistes analysent vos instruments de mesure et indiquent les frais de réparation avant de les calibrer.
- La calibration se fait selon les normes et standard européennes VDI/VDE/DGQ2618/5 et DIN/ISO 17025 avec des machines spécifiques (calibration usine)
- Sur demande nous faisons la calibration DKD selon les normes DIN EN ISO/IEC 17011 à une modeste augmentation du prix.
- Le certificat de la calibration contient les détails des contrôles effectués ainsi que les résultats.

**Micromètre**  
DIN 863/1

Champ de déplacement de l'arbre 25mm et division de l'échelle graduée de 0.01 mm

**Contrôle** selon VDI/VDE/DGQ 2618/5 Vérification par vue et fonctions, parallélisme et planéité des surfaces de mesure. Contrôler et corriger la valeur initiale. Déviation de l'affichage sur différentes positions définies à travers le champ de mesure

**Champs de contrôle élargie:** Contrôler la force de mesure de l'accouplement à denture -ou friction (rochet), par boîte dynamométrique (5-10 N)

**Calibration of your measuring & inspection tools**

- Our specialists will check your instruments and estimate the repair cost if necessary before calibration.
- Calibration done to european standards VDI/VDE/DGQ2618/5 & DIN/ISO 17025 with the aid of special measuring machines (factory calibration)
- On request we can supply calibration certificates to DKD standards e.g. the standards DIN EN ISO/IEC 17011 for a modest extra charge..
- The calibration certificate contains details of the checks made and the corresponding results.

**Micrometer**  
DIN 863/1

range of displacement of the spindle 25 mm and division of scale 0.01mm

**Controls carried out** to VDI/VDE/DGQ 2618/5 Visual and functional checks as well as parallelism and evenness of the measuring surfaces. Check and adjust the initial value. Show deviations of the display at defined positions over the measuring range

**extended controls :** Measuring force of coupling by teeth or friction (ratchet) by a dynamometric measuring box (5-10 N)

**SERVICE No.2 :  
Nach dem Reparieren: Kalibrieren!  
Après réparation: Calibration !  
After repair: Calibration!**



**9JU020..**



Best.Nr. no.cde. order no.	Nennmaß cote nominal nominal dimens.	Preis/Stück prix/pce price/pce
<b>9JU020..</b>	[mm]	CHF
100	-25	29.10
200	>25 - 100	39.70
250	>100 - 300	47.50
300	>300 - 500	56.20
	>500	auf Anfrage sur demande/on request
	Erweiterter Prüfumfang	
	Etendue élargie	3.95
	Extended control	

**Bügelmeßschrauben - Einstellmaße**

**Prüfumfang** nach DIN 863, Passung js2 Sichtprüfung, Vergleichsmessung mit entsprechendem Parallelendmaß im Längenmeßgerät

**Bügelmeßschraube mit kl. Meßflächen**

DIN 863/3

**Prüfumfang** nach VDI/VDE/DGQ 2618/5 Sichtprüfung, Funktionsprüfung Parallelität und Ebenheit der Meßflächen Anfangswert prüfen und korrigieren Abweichung der Anzeige an def. Stellen über den MB

**erweiterter Prüfumfang :** Meßkraft der Zahn- od. Reibungskupplung(Ratsche), durch Kraftmeßdose überprüfen (5-10 N)

**Micromètre extérieur: Etalons de réglage**

**Contrôle** selon DIN 863, ajustage js2 Vérification par vue. Comparaison de mesure à l'aide d'une jauge parallèle dans l'appareil de mesure

**Micromètres de petites surfaces de mesure**

DIN 863/3

**Contrôle** selon VDI/VDE/DGQ 2618/5 Vérification par vue et fonctions, parallélisme et planéité des surfaces de mesure. Contrôler et corriger la valeur initiale. Déviation de l'affichage sur différentes positions définies à travers le champ de mesure

**Contrôle élargie:** Contrôler la force de mesure de l'accouplement à denture ou friction (rochet), par boîte dynamométrique (5-10 N)

**Micrometer - setting standards**

**Controls carried out** accord. DIN 863, fit js2 Visual check and comparative measurement with the aid of parallel gauge blocks using a length measuring machine.

**Micrometers with small measuring surfaces**

DIN 863/3

**Controls carried out** to VDI/VDE/DGQ 2618/5 Visual and functional checks as well as parallelism and evenness of the measuring surfaces. Check and adjust the initial value. Deviations of the display at defined positions over the measuring range

**extended control :** Measuring force of coupling by teeth or friction (ratchet) by a dynamometric measuring box (5-10 N)



**9JU022..**

Best.Nr. no.cde. order no.	Nennmaß cote nominal nominal dimens.	Preis/Stück prix/pce price/pce
<b>9JU022..</b>	[mm]	CHF
100	-100	11.90
200	>100 -200	18.90
300	>200 - 300	25.40
500	>300 - 500	35.10
800	>500 - 800	45.90
900	>800 - 1000	58.60
	>1000	auf Anfrage on request sur demande

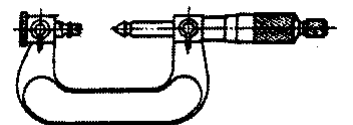

**9JU028..**

Best.Nr. no.cde. order no.	Nennmaß cote nominal nominal dimens.	Preis/Stück prix/pce price/pce
<b>9JU028..</b>	[mm]	CHF
100	0 - 100	39.30
	>100 - 300	
	>300	auf Anfrage sur demande/ on request
	Erweiterter Prüfumfang	
	Etendue élargie	3.95
	Extended control	

**9JU030..**

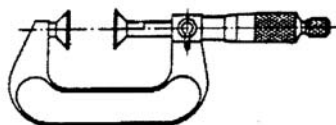

Best.Nr. no.cde. order no.	Nennmaß cote nominal nominal dimens. [mm]	Preis/Stück prix/pce price/pce CHF
9JU030..	100	29.10
	0 - 25	
	>25 - 100	auf Anfrage
	>100 - 300	sur demande
	>300	on request
	Erweiterter Prüfumfang Etendue élargie Extended control	5.05

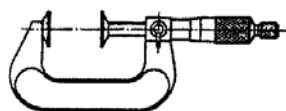

Nennmaß cote nominal nominal dimens. [mm]	Preis/Stück prix/pce price/pce CHF
0 - 25	27.70
>25 - 100	37.85
>100 - 300	45.20
>300	auf Anfrage
sur demande/ on request	
Erweiterter Prüfumfang Etendue élargie Extended control	5.05

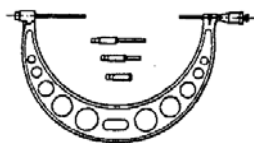

Nennmaß cote nominal nominal dimens. [mm]	Preis/Stück prix/pce price/pce CHF
-100	34.40
> 100 - 200	37.40
>200 - 400	53.85
> 400 - 600	66.35
>600 - 1000	82.25
>1000	auf Anfrage
Erweiterter Prüfumfang Etendue élargie Extended control	5.05

Nennmaß cote nominal nominal dimens. [mm]	Preis/Stück prix/pce price/pce CHF
-100	17.95

**9JU080..**



Best.Nr. no.cde. order no.	Nennmaß cote nominal nominal dimens. [mm]	Preis/Stück prix/pce price/pce CHF
9JU080..	100	31.40
	-25	
	>25 - 200	39.30
	>200 - 500	59.00
	Erweiterter Prüfumfang Etendue élargie Extended control	5.80

**9JU085..**

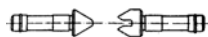

Best.Nr. no.cde. order no.	Nennmaß cote nominal nominal dimens. [mm]	Preis/Stück prix/pce price/pce CHF
9JU085..	100	47.20
	alle/tous/all	

**Bügelmeßschraube mit gr. Meßflächen**  
DIN 863/3

**Prüfumfang** nach VDI/VDE/DGQ 2618/5  
Sichtprüfung, Funktionsprüfung Parallelität und Ebenheit d. Meßflächen, Anfangswert prüfen und korrigieren, Abweichung der Anzeige an def. Stellen über den MB  
**erweiterter Prüfumfang :** Meßkraft der Zahn-od. Reibungsbungskupplung(Ratsche), durch Kraftmeßdose überprüfen (5-10 N)

**Bügelmeßschraube für Zahnweitenmess.**  
DIN 863/3

**Prüfumfang** nach VDI/VDE/DGQ 2618/5  
Sichtprüfung, Funktionsprüfung Parallelität und Ebenheit d. Meßflächen, Anfangswert prüfen u. korrigieren, Abweichung d. Anzeige an def.Stellen über d. MB

**erweiterter Prüfumfang :** Meßkraft d. Zahn-od. Reibungsbungskupplung (Ratsche) durch Kraftmeßdose überprüfen (5-10 N)

**Bügelmeßschraube mit auswechselbarem Amboß**  
DIN 863/3

**Prüfumfang** nach VDI/VDE/DGQ 2618/5  
Sichtprüfung, Funktionsprüfung Parallelität und Ebenheit d. Meßflächen, Anfangswert prüfen und korrigieren, Abweichung der Anzeige an def. Stellen über den MB

**erweiterter Prüfumfang :** Meßkraft d. Zahn-od. Reibungsbungskupplung(Ratsche), durch Kraftmeßdose überprüfen (5-10 N)

**Auswechselbarer Amboß**

**Bügelmeßschraube für Gewindemessungen**  
DIN 863/3

**Prüfumfang** nach VDI/VDE/DGQ 2618/5, Sichtprüfung, Funktionsprüfung, Anfangswert prüfen und korrigieren, Abweichung der Anzeige an def. Stellen über den MB

**Erweiterter Prüfumfang :** Meßkraft d. Zahn-od. Reibungsbungskupplung(Ratsche), d.Kraftmeßdose überprüfen (5-10 N)

**Gewindemeßsinsatz**  
DIN 863

**Prüfumfang** nach DIN 863  
Sichtprüfung, Ermittlung Ist-Maß Flankenwinkel am Meßsinsatzpaar (Kimme und Korn)

**Micromètre à grandes touches** DIN 863/3

**Contrôle** selon VDI/VDE/DGQ 2618/5 Vérification par vue et fonctions, parallélisme et planéité des surfaces de mesure. Contrôle et corriger la valeur initiale. Déviation de l'affichage sur différentes positions définies à travers le champ de mesure  
**Contrôle élarchie:** Contrôler la force de mesure de l'accouplement à denture ou friction (rochet), par boîte dynamométrique (5-10 N)

**Micromètres p. denture d'engrenage** DIN 863/3

**Contrôle** selon VDI/VDE/DGQ 2618/5 Vérification par vue et fonctions, parallélisme et planéité des surfaces de mesure. Contrôler et corriger la valeur initiale. Déviation de l'affichage sur différentes positions définies à travers le champ de mesure

**Contrôle élarchie:** Contrôler la force de mesure de l'accouplement à denture ou friction (rochet), par boîte dynamométrique (5-10 N)

**Micromètres avec enclumes interchangeables**  
DIN 863/3

**Contrôle** selon VDI/VDE/DGQ 2618/5, vérification par vue et fonctions, parallélisme et planéité d. surfaces de mesure. Contrôler et corriger la valeur initiale. Déviation de l'affichage s. différentes positions définies à travers le champ de mesure

**Contrôle élarchie:** Contrôler la force de mesure de l'accouplement à denture ou friction (rochet), par boîte dynamométrique (5-10 N)

**Enclumes interchangeables**

**Micromètres pour la mesure des filetages** DIN 863/3

**Contrôle** sel. VDI/VDE/DGQ 2618/5, Vérification p. vue et fonctions, parallélisme et planéité d. surfaces de mesure. Contrôler et corriger la valeur initiale. Déviation de l'affichage s. différentes positions définies à travers le champ de mesure

**Contrôle élarchie:** Contrôler la force de mesure de l'accouplement à denture ou friction (rochet), par boîte dynamométrique (5-10 N)

**Touches de mesure interchangeable** DIN863

**Contrôle** Verification par vue, mesurer la valeur actuelle de l'angle de profile de la paire de touches de mesure

**Micrometer with big measuring faces** DIN 863/1

**Controls** carried out to VDI/ 2618/5 Vérification par vue et VDE/DGQ 2618/5 Visual and functional checks as des surfaces de mesure. well as parallelism and eveness Contrôle et corriger la valeur of the measuring surfaces. Check initiale. Déviation de l'affichage and adjust the initial value. Show sur différentes positions définies deviations of the display at defined positions over the measuring range

**extended controls :** Measuring force of coupling by teeth or friction (ratchet) by a dynamometric measuring box (5-10 N)

**Micrometer for gear pitch measurement** DIN 863/3

**Controls** carried out VDI/ VDE/DGQ 2618/5. Visual and functional checks as well as parallelism and eveness of the measuring surfaces. Check & adjust the initial value. Show deviations of the display at defined positions over the measuring range

**extended controls :** Measuring force of coupling by teeth or friction (ratchet) by a dynamometric measuring box (5-10 N)

**Micrometer with interchangeable anvils**  
DIN 863/3

**Controls** carried out to VDI/ VDE/DGQ 2618/5. Visual & functional checks as well as parallelism and eveness of the measuring surfaces. Check & adjust the initial value. Show deviations of the display at defined positions over the measuring range

**extended controls :** Measuring force of coupling by teeth or friction (ratchet) by a dynamometric measuring box (5-10 N)

**Interchangeable anvils**

**Micrometer for thread measurement** DIN 863/3

**Controls** carried out to VDI/ VDE/DGQ 2618/5. Visual & functional checks as well as parallelism and eveness of the measuring surfaces. Check & adjust the initial value. Show deviations of the display at defined positions over the measuring range

**extended controls :** Measuring force of coupling by teeth or friction (ratchet) by a dynamometric measuring box (5-10 N)

**Sets of thread inserts**  
DIN 863

**Control** carried out to DIN 863. Visual checks, measurement of the actual value of the flank angles on each pair of inserts.

**Einstellmaß für Gewinde-meßschrauben** DIN 863  
**Prüfumfang** nach DIN 863  
 Sichtprüfung, Ermittlung Ist-Maß Flankenwinkel an Kimme und Korn, Abstandsmaß Kimme/Korn (Einstellmaß)

**Bügelmeßschraube für Rohr-wanddicken** DIN 863/3

**Prüfumfang** nach VDI/VDE/DGQ 2618/5, Sichtprüfung, Funktionsprüfung, Anfangswert prüfen u. korrigieren. Abweichung d. Anzeige an def. Stellen über den MB  
**Erweiterter Prüfumfang :**  
 Meßkraft d. Zahn-od. Reibungs-kupplung (Ratsche), d. Kraft-meßdose überprüfen (5-10 N)

**Bügelmeßschraube mit Meßuhr**  
 DIN 863/3  
**Prüfumfang** nach VDI/VDE/DGQ 2618/5 (ohne Meßuhr)  
 Sichtprüfung, Funktionsprüfung Parallelität und Ebenheit d. Meß-flächen, Anfangswert prüfen u. korrigieren, Abweichung der Anzeige an def. Stellen über den MB  
**Erweiterter Prüfumfang:**  
 Meßkraft d. Zahn-od. Reibungs-kupplung(Ratsche), d.Kraft-meßdose überprüfen (5-10 N)

**Bügelmeßschraube mit Fein-zeiger** DIN 863/3  
**Prüfumfang** nach VDI/VDE/DGQ 2618/5, Sichtprüfung, Funk-tionsprüfung,Parallelität und Ebenheit der Meßflächen, An-fangswert prüfen u. korrigieren Abweichung der Anzeige an def. Stellen über den MB

**Erweiterter Prüfumfang :**  
 Meßkraft d. Zahn-od. Reibungs-kupplung(Ratsche), durch Kraft-meßdose überprüfen (5-10 N)

**Einbau-Meßschraube**  
**Prüfumfang** nach VDI/VDE/DGQ 2618/5 Sichtprüfung, Funk-tionsprüfung, Ebenheit d.Mess-fläche Abweichung der Anzeige an def. Stellen über den MB

**Dickenschnellmesser**  
**Prüfumfang** nach VDI/VDE/DGQ 2618/11,Sichtprüfung, Funk-tionsprüfung, Maßabweichung der Anzeige, Wiederhol-präzision, Umkehrspanne

**Jauges de touches p. micro-mètre p. la mesure des fille-tages** DIN863

**Contrôle** Vérification par vue, mesurer la valeur actuelle de l'an-gle de profil de la paire de touches de mesure, distance entre les deux touches (dimension de rég-lage)

**Micromètre pour la mesure d. parois de tubes** DIN 863/3

**Contrôle** selon VDI/VDE/DGQ 2618/5, Vérification par vue et fonctions. Contrôler et corriger la valeur initiale. Déviation de l'affichage s. différentes positions définies à travers le champ de mesure

**Contrôle élarchie:**  
 Contrôler la force de mesure de l'accouplement à denture ou friction (rochet), par boîte dynamo-métrique (5-10 N)

**Micromètre avec compara-teur à cadran** DIN 863/3

**Contrôle** selon VDI/VDE/DGQ 2618/5, vérification par vue et fonctions, parallélisme et planéité d. surfaces de mesure. Contrôler et corriger la valeur initiale. Dé-viation de l'affichage s. différen-tes positions définies à travers le champ de mesure

**Contrôle élarchie:**  
 Contrôler la force de mesure de l'accouplement à denture ou friction (rochet), par boîte dynamométrique (5-10 N)

**Micromètre de précision à indicateur** DIN 863/3

**Contrôle** selon VDI/VDE/DGQ 2618/5, Vérification par vue et fonctions, parallélisme et planéité d. surfaces de mesure. Contrôler et corriger la valeur initiale. Déviation de l'affichage s. dif-férentes positions définies à tra-vers le champ de mesure

**Contrôle élarchie:**  
 Contrôler la force de mesure de l'accouplement à denture ou friction (rochet), par boîte dynamo-métrique (5-10 N)

**Butée micrométrique**  
**Contrôle** selon VDI/VDE/DGQ 2618/5, vérification par vue et fonctions, planéité d. surfaces de mesure. Déviation de l'aff-ichage s. différentes positions définies à travers le champ de mesure.

**Mesureur d'épaisseur rapid**

**Contrôle** selon VDI/VDE/DGQ 2618/5, vérification par vue et fonctions, planéité d. surfaces de mesure. Déviation de l'aff-ichage sur différentes positions définies à travers le champ de mesure.

**Setting standards for screw thread micrometers** DIN 863

**Control** carried out to DIN 863. Visual checks, measurement of the actual value of the flank angles, distance between the two inserts involved.

**Micrometer for tube wall thickness measurement** DIN 863/3

**Controls** carried out to VDI/ VDE/DGQ 2618/5  
 Visual and functional checks. Control and adjust the initial value. Show deviations of the display at defined positions over the measuring range

**extended controls :**  
 Measuring force of coupling by teeth or friction (ratchet) by a dynamometric measuring box (5-10 N)

**Micrometer with an external dial indicator** DIN 863/3

**Controls** carried out to VDI/ VDE/DGQ 2618/5. Visual and functional checks as well as parallelism and evenness of the measuring surfaces. Check & adjust the initial value. Show deviations of the display at defined positions over the measuring range

**extended controls :**  
 Measuring force of coupling by teeth or friction (ratchet) by a dynamometric measuring box (5-10 N)

**Micrometer with a built in dial indicator** DIN 863/3

**Controls** carried out to VDI/ VDE/DGQ 2618/5. Visual and functional checks as well as parallelism and evenness of the measuring surfaces. Check & adjust the initial value. Show deviations of the display at defined positions over the measuring range

**extended controls :**  
 Measuring force of coupling by teeth or friction (ratchet) by a dynamometric measuring box (5-10 N)

**Micrometer heads**

**Controls** carried out to VDI/ VDE/DGQ 2618/5. Visual and functional checks as well as evenness of the measuring surfaces. Show deviations of the display at defined positions over the measuring range

**Rapid thickness gauge**

**Controls** carried out to VDI/ VDE/DGQ 2618/5. Visual and functional checks. Show deviations of the display at defined positions over the measuring range



**9JU087..**

Best. Nr. no.cde. order no.	Nennmaß cote nominal nominal dimens. [mm]	Preis/Stück prix/pce price/pce CHF
9JU087..	100	CHF 55.00
	25 - 100	55.00
	>100 - 200	69.40
	>200 - 300	auf Anfrage
	>300	sur demande on requ

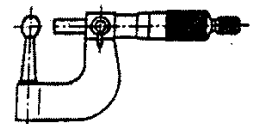

Nennmaß cote nominal nominal dimens. [mm]	Preis/Stück prix/pce price/pce CHF
alle	28.50
Erweiterter Prüfumfang Etendue élargie Extended control	5.05

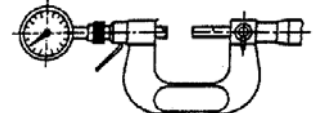

Nennmaß cote nominal nominal dimens. [mm]	Preis/Stück prix/pce price/pce CHF
-25	47.15
>25 - 100	53.45
>100 - 200	86.05
>200	auf Anfrage
sur demande/ on request	
Erweiterter Prüfumfang Etendue élargie Extended control	5.05

**9JU090..**

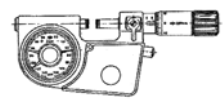

Best. Nr. no.cde. order no.	Nennmaß cote nominal nominal dimens. [mm]	Preis/Stück prix/pce price/pce CHF
9JU090..	025	CHF 45.10
	100	CHF 50.80
	>25 - 100	50.80
	>100 - 200	54.15
	>200 - 300	69.80
	Erweiterter Prüfumfang Etendue élargie Extended control	5.05



Nennmaß cote nominal nominal dimens. [mm]	Preis/Stück prix/pce price/pce CHF
alle/tous,all	44.10



Nennmaß cote nominal nominal dimens. [mm]	Preis/Stück prix/pce price/pce CHF
-50	23.50



**9JU092..** 

Best. Nr. no.cde. order no.	Anzahl der Lehren/ no. de buses, no. of nozzels	Preis/Stück prix/pce price/pce
9JU092..		CHF
100	alle/tous/all	109.90

**Düsenlehren(Satz)**  
**Prüfumfang**  
Sichtprüfung, Ermittlung Ist-Durchmesser

**Jauges à buses(jeu)**  
**Contrôle** Vérification par vue, mesurage des diamètres actuels

**Nozzle gauges (set)**  
**Controls carried out**  
Visual control, measure of actual diameters

**9JU100..** 

Best. Nr. no.cde. order no.	Nennmaß cote nominal nominal dimens.	Preis/Stück prix/pce price/pce
9JU100..	[mm]	CHF
050	0,9 - 10	34.80
100	>10 - 100	26.10
200	>100 - 200	33.80
300	>200 - 300	72.70
	>300 - 315	112.70

**Einstellringe**  
DIN 2250 und 2254

**Bagues de réglage**  
DIN 2250 et2254

**Setting rings**  
DIN 2250 et2254

**Prüfumfang nach DKD-Richtlinie**  
4-3, Blatt 3.1 Sichtprüfung, Ermittlung Ist-Durchmesser in 3 Meßebenen um jeweils 90° versetzt

**Contrôle selon directive DKD-**  
4-3, feuille 3.1, Vérification par vue, mesurage des diamètres actuels dans 3 plaines de mesure, de chaque 90° décalée

**Controls carried out according to**  
directive DKD- 4-3, page 3.1  
Visual control, measuring of actual diameters in 3 planes each displaced at an angle of 90°.

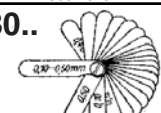
**9JU180..** 

Best. Nr. no.cde. order no.	Grundpreis Blatt/jauges blades	Preis/Stück prix/pce price/pce
9JU180..		CHF
100	Grundpreis prix de base basic price	22.00
180	Blatt/jauge/blade	2.70

**Fühlerlehren (Satz)**  
DIN 2275  
**Prüfumfang**  
Sichtprüfung, Ermittlung Ist-Maß

**Jauge d'épaisseur (jeu)**  
DIN 2275  
**Contrôle**  
Vérification par vue. Mesurage des diamètres actuels

**Feeler gauge (set)**  
DIN 2275  
**Controls carried out**  
Visual control, measure of actual thickness

**9JU200..** 

Best. Nr. no.cde. order no.	Grundpreis Blatt/jauges blades	Preis/Stück prix/pce price/pce
9JU200..		CHF
050	Grundpreis prix de base basic price	22.00
060	Blatt/jauge/blade	2.90

**Gewinde-Formlehren (Satz)**  
**Prüfumfang**  
Sichtprüfung, Flankenwinkel, Steigung

**Jauges de filets (jeu)**  
**Étendue de contrôle**  
Verification par vue, angle de profil, pas.

**Thread form gauges (set)**  
**Controls carried out**  
Visual control, flank angle, pitch

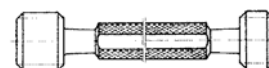
**9JU200..** 

Best. Nr. no.cde. order no.	Nennmaß cote nominal nominal dimens.	Preis/Stück prix/pce price/pce
9JU200..	[mm]	CHF
200	-3 / p ≤ 0.5	33.00
200	>3 - 40	25.10
300	>40 - 100	31.10
Zuschlag erw. Umf./supplém. contr. élargie/addition ext.control		40.35
Sondermasse auf Anfrage dimens. spéciales sur demande		
special dimensions on request		

**Gewinde-Grenzlehrdorne (Gut+Ausschuss)**  
eingängige Gewinde (Passungen) **M, MF, EGM, G, Tr, Pg, BSW, BSF, UN..**,  
Steigung > 0.5 mm  
Steigung ≤ 0.5 mm  
**Prüfumfang nach VDI/VDE/DGQ 2618/23**  
Sichtprüfung, Ermittlung Ist-Flankendurchmesser in 2 Meßebenen (3-Draht-Meßverfahren)  
**erweiterter Prüfumfang :**  
Außendurchmesser, Kerndurchmesser, Teilflankenwinkel, Steigung

**Jauges tampon filetées à tolérance (côté passe+côté ne passe pas)**  
filets à un pas (tolérances standardisées)  
**M, MF, EGM, G, Tr, Pg, BSW, BSF, UN..**,  
Pas > 0.5 mm, Pas ≤ 0.5 mm  
**Contrôle selon VDI/VDE/DGQ 2618/23**  
Vérification par vue, mesurer la valeur actuelle du diamètres de flancs dans deux plaines de mesure (mesure à trois files)  
**Contrôle élargie :**  
Diamètre extérieur, diamètre du noyau, angle partiel de flanc, pas

**Thread limit plug gauges (Go end+No Go end)**  
one pitch thread (standardised fits)  
**M, MF, EGM, G, Tr, Pg, BSW, BSF, UN..**,  
pitch > 0.5 mm, pitch ≤ 0.5 mm  
**Controls carried out to VDI/VDE/DGQ 2618/23**  
Visual control, measure of actual flank diameter in 2 plans (3-wire measuring method)

**extended controls:**  
Outside diameter, core diameter, partial flank angle, pitch

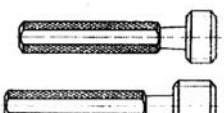
**9JU230..** 

Best. Nr. no.cde. order no.	Nennmaß cote nominal nominal dimens.	Preis/Stück prix/pce price/pce
9JU230..	[mm]	CHF
100	-3 / p ≤ 0.5	28.30
200	>3 - 10	25.30
300	>10 - 100	25.90
400	>100 - 200	26.50
500	>200 - 500	30.80
Zuschlag erw. Umf./suppl. contrôle élargie/addition ext.control		40.40
Sondermasse auf Anfrage dimens. spéciales sur demande		
special dimensions on request		

**Gewinde-Gut- oder Ausschulehrdorne**  
eingängige Gewinde (Passungen) **M, MF, EGM, G, Tr, Pg, BSW, BSF, UN..**,  
**Prüfumfang nach VDI/VDE/DGQ 2618/23**  
Sichtprüfung, Ermittlung Ist-Flankendurchmesser in 2 Meßebenen (3-Draht-Meßverfahren)  
**erweiterter Prüfumfang :**  
Außendurchmesser, Kerndurchmesser, Teilflankenwinkel, Steigung

**Jauges tampon filetées-passe OU passe pas**  
filets à un pas (tolérances standardisées)  
**M, MF, EGM, G, Tr, Pg, BSW, BSF, UN..**,  
**Contrôle selon VDI/VDE/DGQ 2618/23**  
Vérification par vue, mesurer la valeur actuelle du diamètre de flancs dans deux plaines de mesure (mesure à trois files)  
**Contrôle élargie :**  
Diamètre extérieur, diamètre du noyau, angle partiel de flanc, pas

**Thread plug gauges GO OR NO GO execution**  
one pitch thread (standardised fits)  
**M, MF, EGM, G, Tr, Pg, BSW, BSF, UN..**,  
**Controls carried out to VDI/VDE/DGQ 2618/23**  
Visual control, measure of actual flank diameter in 2 planes (3-wire measuring method)

**extended controls:**  
Outside diameter, core diameter, partial flank angle, pitch

**Gewinde-Lehrdorne(Grenz- Gut-, Auss-)**

mehrgängige Gewinde (Passungen)  
**M, MF, EGM, G, Tr, Pg, BSW, BSF, UN...**  
**erweiterter Prüfumfang :**

**Gewinde-Grenzlehrdorne, kegelig**

Normalausführung  
**NPT, NPTF und Rp nach DIN 2999 / 3858**  
**Prüfumfang**  
 Prüfung erfolgt mit Meisterring/  
 Messung in Bezugsebene

**Gewinde-Abnutzungsprüf- dorne**

eingängiges Gewinde (Passungen)  
**M, MF, EGM, G, Tr, Pg, BSW, BSF, UN...**  
**Prüfumfang nach VDI/VDE/DGQ 2618/23**

Sichtprüfung  
 Ermittlung Ist-Flankendurchmesser in 2 Meßebenen (3-Draht-Meßverfahren)  
**erweiterter Prüfumfang :**

Außendurchmesser, Kerndurchmesser, Teilflankenwinkel, Steigung

**Gewinde-Grenzrollen- rachenlehre**

(Einstelllehdorn z-ur Kalibrierung mit gültigem Zertifikat mitliefern) eingängige Gewinde (Passungen)  
**M, MF, EGM, G, Tr, Pg, BSW, BSF, UN...**  
**Prüfumfang**

Sichtprüfung, Ermittlung der Arbeitsmaße Gut/Auss mit Gew.- einstellern, justieren der Lehre

**Gewinde-Grenzeinstellehre für Gewindegrenz-Rollenrachen.**

eingäng. Gewinde (Passung.)  
**M, MF, EGM, G, Tr, Pg, BSW, BSF, UN...**

**Prüfumfang nach VDI/VDE/DGQ 2618/23**

Sichtprüfung  
 Ermittlung Ist-Flankendurchmesser in 2 Meßebenen (3-Draht- Meßverfahren)

**Erweiterter Prüfumfang:**

Außendurchmesser, Kerndurchmesser, Teilflankenwinkel, Steigung

**Gewinde-Lehrringe (Gut-, Ausschuss)**

eingängige Gewinde (Passungen)  
**M, MF, EGM, G, Tr, Pg, BSW, BSF, UN...**  
**Prüfumfang nach VDI/VDE/DGQ 2618/24**

Sichtprüfung, Ermittlung Ist-Flankendurchmesser in 2 Meßebenen jeweils um 90° versetzt, 2-Kugel-Meß-verfahren oder Prüfdorn

**Jauges tampon filetées (à tolérance, côté passe, côté ne passe pas)**

filets à plusieurs pas (tolérances standardisées)  
**M, MF, EGM, G, Tr, Pg, BSW, BSF, UN...**

**Jauges de tampon filéte tronçonnique**

Execution standard  
**NPT, NPTF und Rp selon DIN 2999 / 3858**  
**Contrôle**  
 Contrôle s'effectue avec bague de contrôleur dans la plaine de référence

**Jauge tampon filetée d'usage**

filets à un pas (tolérances standardisées)  
**M, MF, EGM, G, Tr, Pg, BSW, BSF, UN...**  
**Contrôle selon VDI/VDE/DGQ 2618/23**

Vérification par vue, mesurer la valeur actuelle du diamètre de flanc dans deux plaines de mesure (mesure à trois files)  
**Contrôle élarchie :**

Diamètre extérieur, diamètre du noyau, angle partiel de flanc, pas

**Tampon à gorge filetée à tolérance**

(tampon à réglage avec certificat valable est à livrer en addition pour la calibration)

**M, MF, EGM, G, Tr, Pg, BSW, BSF, UN...**  
**Contrôle**

Vérification par vue, détermination des dimension d'application "passe/passe pas" à l'aide de jauges filetées, ajustage de la jauge

**Jauge de réglage filéte pour tampon à gorge filéte à tolérance**

Filet à un pas (tolérances standardisées)  
**M, MF, EGM, G, Tr, Pg, BSW, BSF, UN...**  
**Contrôle**

**Contrôle selon VDI/VDE/DGQ 2618/23**

Vérification par vue, mesurer la valeur actuelle du diamètre de flanc dans deux plaines de mesure (mesure à trois files)

**Contrôle élarchie :**

Diamètre extérieur, diamètre du noyau, angle partiel de flanc, pas

**Bague de filetage (passe OU passe pas)**

Filet à un pas (tolérances standardisées)  
**M, MF, EGM, G, Tr, Pg, BSW, BSF, UN...**  
**Contrôle**

selon VDI/VDE/DGQ 2618/24

Vérification par vue, mesurer la valeur actuelle du diamètre de flanc dans 2 plaines de mesure, de chaque 90° déplacée, avec méthode de 2 billes ou jauges de contrôle

**Thread plug gauges (limit, GO end or NOGO end)**

thread at several pitch (standardised fits)  
**M, MF, EGM, G, Tr, Pg, BSW, BSF, UN...**

**Conical thread plug gauge**

Standard execution  
**NPT, NPTF und Rp to DIN 2999 / 3858**

**Controls carried out**

Control is carried out with the aid of a master ring gauge, measuring takes place in the reference plane

**Wear and tear thread plug gauges**

Thread at one pitch (standardised fits)  
**M, MF, EGM, G, Tr, Pg, BSW, BSF, UN...**  
**Controls carried out to VDI/VDE/DGQ 2618/23**

Visual control, measure of the actual flank diameter in 2 planes (3-wire measuring method)  
**extended controls:**

Outside diameter, core diameter, partial flank angle, pitch

**Threaded limit snap gauge**

(Threaded limit plug gauge with valid certificate to be delivered with the calibration order)

**M, MF, EGM, G, Tr, Pg, BSW, BSF, UN...**  
**Controls carried out**

Visual control, find the actual dimensions to determine "GO and NOTGO" with the aid of setting thread gauges, adjust the gauge

**Setting thread gauges for threaded limit snap gauges**

One pitch thread (standardised fits)  
**M, MF, EGM, G, Tr, Pg, BSW, BSF, UN...**  
**Controls carried out to VDI/VDE/DGQ 2618/23**

Visual control, measure of the actual flank diameter in 2 planes (3-wire measuring method)

**Extended controls:**

Outside diameter, core diameter, partial flank angle, pitch

**Thread ring gauge( GO OR NO GO)**

One pitch thread (standardised fits)  
**M, MF, EGM, G, Tr, Pg, BSW, BSF, UN...**  
**Controls carried out to VDI/VDE/DGQ 2618/24**

Visual control, measure of the actual flank diameter in 2 measuring planes at 90° to each other, 2 sphere measuring method or with plug gauge

Nennmaß cote nominal nominal dimens. [mm]	Preis/Stück prix/pce price/pce CHF
Grundpreis, eing./prix un pas/one pitch	<b>siehe/voir/see</b> S./ p./p. 9.6
pro Mehrgang/excédent per excess pitch	5.60
Zuschlag erw. Umf./supplém. contr. élargie / addition ext.control	5.60

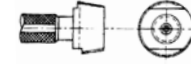

**9JU220..**

Best. Nr. no.cde. order no.	Nennmaß cote nominal nominal dimens. [mm]	Preis/Stück prix/pce price/pce CHF
9JU220..		
300	-25	76.30
320	-100	96.90



**9JU240..**

Best. Nr. no.cde. order no.	Nennmaß cote nominal nominal dimens. [mm]	Preis/Stück prix/pce price/pce CHF
9JU240..		
100	P< 0,75	30.70
200	>3 - 10	27.00
300	>10 - 100	28.30
Zuschlag erw. Umf./supplém. contr. élargie/addition ext.control		25.50
Zuschlag Sonderm./supplém.instrum.spécial addition special devise		26.00

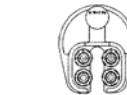

**9JU290..**

Best. Nr. no.cde. order no.	Nennmaß cote nominal nominal dimens. [mm]	Preis/Stück prix/pce price/pce CHF
9JU290..		
100	>3 - 60	27.10
200	> 60 - 150	33.60
300	>150 - 300	39.90
Zuschlag Sonderm./supplém.instrum.spécial addition special devise: auf Anfrage,sur demande,on request		

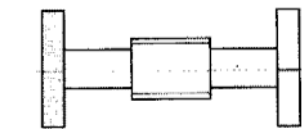

Nennmaß cote nominal nominal dimens. [mm]	Preis/Stück prix/pce price/pce CHF
P<0,75	25.80
>3 - 10	19.15
>10 - 100	22.20
Zuschlag erw. Umf./supplém. contr. élargie/addition extracontrol	37.50
Zuschlag Sonderm./supplém.instrum.spécial addition special devise	38.90



**9JU300..**

Best. Nr. no.cde. order no.	Nennmaß cote nominal nominal dimens. [mm]	Preis/Stück prix/pce price/pce CHF
9JU300..		
100	Standard -3, P<=0.5	33.80
	Sondermaß -3 dim. speciale/spec.dim. s.demande/on request	auf Anfrage
200	>3 - 100	30.70
205	ine Norm/dehors norm	73.00
250	>100 - 150	33.80
260	>150	59.30
Zuschlag Sonderm./supplém.instrum.spécial addition special devise		19.40

**9JU300..**

Best. Nr. no.cde. order no.	Nennmaß cote nominal nominal dimens.	Preis/Stück prix/pce price/pce
9JU300..	[mm]	CHF
	Grundpreis, ein Gang/ prix un pas/price single pitch	siehe /voir/see S / p./p. 9.7
500	pro Mehrgang/excédent un pas/per excess pitch	16.40

Zuschlag Sonderm./supplém.instrument.spécial addition special devise:Auf Anfrage, s.demande,on request

**Gewinde-Lehrringe(Gut-oder Ausschuss)**

mehrgängige Gewinde (Passungen)  
M, MF, EGM, G, Tr, Pg, BSW, BSF, UN..,

**Bague de filetage (passe OU passe pas)**

Filet à plusieurs pas (tolérances standardisées)  
M, MF, EGM, G, Tr, Pg, BSW, BSF, UN..,

**Thread ring gauge( GO OR NO GO)**

Several pitch thread (standardised fits)  
M, MF, EGM, G, Tr, Pg, BSW, BSF, UN..,

**9JU310..**



Best. Nr. no.cde. order no.	Nennmaß cote nominal nominal dimens.	Preis/Stück prix/pce price/pce
9JU310..	[mm]	CHF
030	-30	76.30
300	> 30 - 75	96.90
	> 75 sur demande/on request	auf Anfrage

**Gewinde-Grenzlehrringe.kegelig**

Normalausführung  
NPT, NPTF und Rp nach DIN 2999 / 3858

**Bague de filetage tronçonnique**

execution standard  
NPT, NPTF et Rp selon DIN 2999 / 3858

**Conical thread ring gauge**

standard execution  
NPT, NPTF and Rp to DIN 2999 / 3858

**Prüfumfang**

Prüfung erfolgt mit Meisterdorn/  
Messung in Bezugsebene

**Contrôle**

Contrôle s'effectue avec tampon  
de contrôleur dans la plaine de  
référence

**Controls carried out**

Control is carried out with the aid  
of a master plug gauge in the  
reference plane.

**9JU312..**

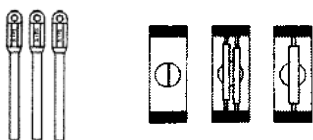

Best. Nr. no.cde. order no.	Nennmaß cote nominal nominal dimens.	Preis/Stück prix/pce price/pce
9JU312..	[mm]	CHF
100	alle/tous/all	40.70

**Gewinde-Meßdrahtsatz**

DIN 2269 mit Öse oder Aufsteck-  
halter

Prüfumfang in Anlehnung VDI/  
VDE/DGQ 2618/2

Sichtprüfung, Ermittlung Ist-  
Durchmesser in 3 Meßebenen

**Jeu de fils p. la mesure de filetage**

DIN 2269 avec oeillet ou porteur  
pour enficher

Contrôle selon VDI/VDE/DGQ  
2618/2

Vérification par vue, mesure des  
diamètres actuels dans 3 plaines  
de mesure

**Set of thread measuring wires**

DIN 2269 with lug or holder

Controls carried out to VDI/  
VDE/DGQ 2618/2

Visual control, measure of the  
actual diameter in 3 measuring  
planes

**9JU338..**

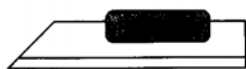

Best. Nr. no.cde. order no.	Nennmaß cote nominal nominal dimens.	Preis/Stück prix/pce price/pce
9JU338..	[mm]	CHF
100	-300	18.90
200	-500	24.40
	-1000	36.50

**Haarlineal**

DIN 874/2

**Règle à filament**

DIN 874/2

**Bevelled straight edges**

DIN 874/2

**Prüfumfang nach VDI/VDE/DGQ**

2618/19  
Sichtprüfung, Geradheit der  
Meßkante

**Contrôle selon VDI/VDE/DGQ**

2618/19  
Vérification par vue, rectitude de  
l'arête de mesure

**Controls carried out to VDI/**

VDE/DGQ 2618/19 Visual control,  
measure, straightness of the  
measuring edge



Nennmaß cote nominal nominal dimens.	Preis/Stück prix/pce price/pce
[mm]	CHF
-300	31.90
-600	41.90
-1000	64.30

**Höhenmeßschieber**

DIN 862 (analog und digital)  
Anzeige 0,01

**Mesureur et traçeur**

DIN 862 (analogue et digital)  
résolution 0,01

**Height caliper**

DIN 862 (analog and digital) read-  
out 0,01

**Prüfumfang nach VDI/VDE/DGQ**

2618/10  
Sichtprüfung, Funktionsprüfung  
Meßabweichung der Anzeige

**Contrôle selon VDI/VDE/DGQ**

2618/10  
Vérification par vue, contrôle des  
fonctions, déviation des valeurs  
mesurées aux valeurs sur  
l'affichage

**Controls carried out to VDI/**

VDE/DGQ 2618/10 Visual and  
functional control, deviations of  
read-out values from master  
values

**9JU340..**

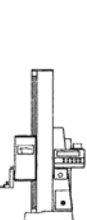

Best. Nr. no.cde. order no.	Nennmaß cote nominal nom. dimens.	Preis/Stück prix/pce price/pce
9JU340..	[mm]	CHF
010	-300	337.60
100	-600	392.60
	-1000	541.00

**Höhenmeßgerät**

Prüfumfang nach DKD-Richtlinie  
4-3, Blatt 15.1, Sichtprüfung,  
Funktionsprüfung, Meßabweich-  
ung der Anzeige, Anfahren der  
Meßpositionen in beiden Rich-  
tungen, Überprüfung Wiederhol-  
präzision

**Mesureurs verticaux**

Contrôle selon directive DKD 4-  
3, feuille 15.1, vérification par vue,  
contrôle des fonctions, déviation  
des valeurs mesurées aux valeurs  
sur l'affichage, démarrage des  
positions à mesurer de deux  
directions, contrôle de la  
répétabilité.

**Height gauges**

Controls carried out  
to guidelines acc. DKD 4-3, folder  
15.1, visual and functional control  
deviations of read-out values from  
master values, approach measu-  
ring positions in both directions,  
check of repeatability



Nennmaß cote nominal nominal dimens.	Preis/Stück prix/pce price/pce
[mm]	CHF
-300	233.00
-600	431.00
-800	524.00

**Höhenmeßschraube**

Prüfumfang nach DKD-Richtlinie  
4-3, Blatt 9.6, Sichtprüfung,  
Funktionsprüfung, Meßabweich-  
ung der Anzeige, Abweichung  
der Meßflächen zur Prüfplatte,  
Überprüfung Wiederholpräzision

**Micromètre vertical**

Contrôle selon directive DKD 4-  
3, feuille 9.6, vérification par vue,  
contrôle des fonctions, déviation  
des valeurs mesurées aux valeurs  
sur l'affichage, déviation des  
surfaces de mesure à la table de  
mesure, contrôle de la répétabilité

**Height micrometer**

Controls carried out  
to guidelines acc. DKD 4-3, folder  
9.5, visual and functional control,  
deviations of read-out values from  
master values, deviations of  
contact surfaces to the measu-  
ring table, check of repeatability



**Innen-Feinmessgerät (Zwei-punkt)**

Prüfung erfolgt ohne Meßuhr !!!

**Prüfumfang** nach VDI/VDE/DGQ 2618/14 Sichtprüfung, Funktionsprüfung, Liniaritätsabweichung, Umkehrspanne, Wiederholpräzision, Prüfung der Meßeinsätze (Kugelform)

**Verificateur d'alésages ( 2 points)**

Contrôle s'effectue sans comparateur!!!

**Contrôle** selon VDI/VDE/DGQ 2618/14, vérification par vue et de fonctions, déviation linéaire, hystérésis, répétabilité, contrôle des touches de mesure et butées (billes)

**Fine bore gauge (2-point)**

Control is effected without a dial indicator !!!

**Controls carried out** to VDI/VDE/DGQ 2618/14 Visual and functional controls, linear deviation, hysteresis, repeatability, control of measuring bolts and anvils (ball tips)

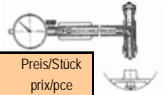

Nennmaß cote nominal nominal dimens. [mm]	Preis/Stück prix/pce price/pce CHF
-35	37.70
>35-160	47.65
>160-300	54.40
>300	66.15
RING: Distanz/distance/spacer	5.60

**Innen-Meßschraube (Zwei-punkt) Grundkörper**

**Prüfumfang** nach VDI/VDE/DGQ 2618/14 Sichtprüfung, Funktionsprüfung, Meßabweichung der Anzeige, Wiederholgenauigkeit

**Micromètre intérieur ( 2 ligne) corp de base**

**Contrôle** selon VDI/VDE/DGQ 2618/14, vérification par vue et de fonctions, déviation des valeurs mesurées aux valeurs sur l'affichage, répétabilité

**Internal micrometer (2 lines) base instrument**

**Controls carried out** to VDI/VDE/DGQ 2618/14 Visual and functional control, deviations of read-out values from master values, repeatability

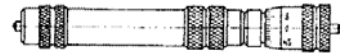

Best. Nr. no.cde. order no.	Nennmaß cote nominal nominal dimens. [mm]	Preis/Stück prix/pce price/pce CHF
<b>9JU345..</b>		
010	-50	37.70
020	>50-160	47.60
050	>160-300	54.40

**9JU345..**

**Verlängerung für Innenmeßschraube:**

**Prüfumfang:** Bestimmung des Istmaßes (Tol. JS2)

**Rallonges pour micromètres intérieurs:**

**Contrôle** Détermination de la dimension actuelle (Tol. JS2)

**Extentions for internal micrometers:**

**Controls carried out** determine the actual dimension (fit JS2)



Best. Nr. no.cde. order no.	Nennmaß cote nominal nominal dim. [mm]	Preis/Stück prix/pce price/pce CHF
<b>9JU348..</b>		
100	-200	14.20
200	>200-300	21.90
300	>300-500	46.60
500	>500-1000	70.10

**9JU348..**

**Innen-Meßschraube (Einfach und Doppelschenkel)**

**Prüfumfang** nach VDI/VDE/DGQ 2618/14 Sichtprüfung, Funktionsprüfung, Meßabweichung der Anzeige

**Micromètre intérieur (simple et double côté)**

**Contrôle** selon VDI/VDE/DGQ 2618/14, vérification par vue et de fonctions, déviation des valeurs mesurées aux valeurs sur l'affichage

**Internal micrometer (single and double flank)**

**Controls carried out** to VDI/VDE/DGQ 2618/14 Visual and functional control, deviations of read-out values from master values



Best. Nr. no.cde. order no.	Nennmaß cote nominal nominal dim. [mm]	Preis/Stück prix/pce price/pce CHF
<b>9JU342..</b>		
200	-200	44.40
1 Schenkel 1 côté, 1 flank		
2 Schenkel 2 côté, 2 flanks	-200	47.25

**9JU342..**

**Innen-Meßschraube (Drei-linien-berühr.)**

**Prüfumfang** nach VDI/VDE/DGQ 2618/15, Sichtprüfung, Funktionsprüfung, Meßabweichung der Anzeige

**Micromètre intérieur (trois lignes)**

**Contrôle** selon VDI/VDE/DGQ 2618/15, vérification par vue et de fonctions, déviation des valeurs mesurées aux valeurs sur l'affichage

**Internal micrometer (3 lines)**

**Controls carried out** to VDI/VDE/DGQ 2618/15 Visual and functional control, deviations of read-out values from master values



Best. Nr. no.cde. order no.	Nennmaß cote nominal nominal dimens. [mm]	Preis/Stück prix/pce price/pce CHF
<b>9JU350..</b>		
020	-20	40.90
100	>20-100	44.70
200	>100-150	54.50
225	>150-225	68.20
	> 225	
auf Anfrage sur demande/on request		

**9JU350..**

**Innennuten-Meßschraube (Keilnuten-)**

**Prüfumfang** nach VDI/VDE/DGQ 2618/14, Sichtprüfung, Funktionsprüfung, Meßabweichung der Anzeige

**Micromètre intérieur (à rainure de clavettes)**

**Contrôle** selon VDI/VDE/DGQ 2618/14, vérification par vue et de fonctions, déviation des valeurs mesurées aux valeurs sur l'affichage

**Internal micrometer (key ways)**

**Controls carried out** to VDI/VDE/DGQ 2618/14 Visual and functional control, deviations of read-out values from master values

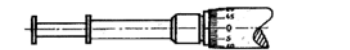

Best. Nr. no.cde. order no.	Nennmaß cote nominal nominal dimens. [mm]	Preis/Stück prix/pce price/pce CHF
<b>9JU380..</b>		
200	alle	41.90

**9JU380..**

**Kegellehrdorn**

DIN 229, 230, 234, 235, 2221  
**Prüfumfang** nach VDI/VDE/DGQ 2618/25, Sichtprüfung, Ermittlung des Kegelwinkels und Nenn-durchmesser, Prüfung der Kegelmantellinie

**Jauge à cône**

DIN 229, 230, 234, 235, 2221  
**Contrôle** selon VDI/VDE/DGQ 2618/25, vérification de vue, vérification de l'angle de cône et diamètre nominal, contrôle de la ligne d'enveloppe

**Conical arbor gauge**

DIN 229, 230, 234, 235, 2221  
**Controls carried out** to VDI/VDE/DGQ 2618/25 Visual control, determine cone angle and nominal diameter, control of the surface line



Best. Nr. no.cde. order no.	Nennmaß cote nominal nominal dimens. [mm]	Preis/Stück prix/pce price/pce CHF
<b>9JU390..</b>		
100	-100	60.40
	> 100	auf Anfrage sur demande/ on request

**9JU390..**

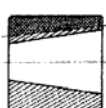

Nennmaß cote nominal nominal dimens. [mm]	Preis/Stück prix/pce price/pce CHF
3-30	57.95
>30	auf Anfrage sur demande/ on request

**Kegellehring**

DIN 229, 230, 234, 235, 2221  
**Prüfumfang nach VDI/VDE/DGQ 2618/25** Sichtprüfung, Ermittlung des Kegelwinkels und Nenn-durchmesser

**Jauges bague conique**

DIN 229, 230, 234, 235, 2221  
**Contrôle selon VDI/VDE/DGQ 2618/25**, vérification de vue, vérification de l'angle de cône et diamètre nominal

**Conical ring gauge**

DIN 229, 230, 234, 235, 2221  
**Controls carried out to VDI/VDE/DGQ 2618/25** Visual control, determine cone angle and nominal diameter

**9JU330..**



Best. Nr. no.cde. order no.	Nennmaß cote nominal nom. dimens. [mm]	Preis/Stück prix/pce price/pce CHF
9JU330..		
010	-40	18.10
100	>40-100	22.00
200	> 100-200	27.00
	> 200	s.demande/on request
Zuschlag Sonderm./supplém.instr.spécial addition for special devise 4.70		

**Grenz-Lehrdorne(Gut+Auss)**

DIN 2245, Passungen DIN 7162  
**Prüfumfang nach VDI/VDE/DGQ 2618/2** Sichtprüfung Ermittlung Ist-Durchmesser in 2 Meßebenen

**Jauges tampon (passe+ passe pas)**

DIN 2245, Ajustages DIN 7162  
**Contrôle selon VDI/VDE/DGQ 2618/2**, vérification de vue, vérification du diamètre actuel dans deux plaines de mesure

**Plug gauges (GO+NOT GO)**

DIN 2245, Fits DIN 7162  
**Controls carried out to VDI/VDE/DGQ 2618/2** Visual control, determine actual diamter in two measuring plaines

**9JU430..**

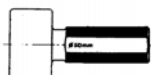

Best. Nr. no.cde. order no.	Nennmaß cote nominal nom. dimens. [mm]	Preis/Stück prix/pce price/pce CHF
9JU430..		
010	-40	12.20
030	>40-100	18.50
100	>100-200	28.00
200	>200-400	68.90
	>400	auf Anfrage s.demande/on request
Zuschlag Sonderm./supplém.instr.spécial addition special devise 4.70		

**Lehrdorne (Gut oder Auss)**

DIN 2246 und 2247, Passungen DIN 7162  
**Prüfumfang nach VDI/VDE/DGQ 2618/2** Sichtprüfung, Ermittlung Ist-Durchmesser in 2 Meßebenen

**Jauges tampon (Passe ou passe pas)**

DIN 2246 und 2247, Ajustages DIN 7162  
**Contrôle selon VDI/VDE/DGQ 2618/2**, vérification par vue, vérification du diamètre actuel dans deux plaines de mesure

**Plug gauges (GO or NOT GO)**

DIN 2246 and 2247, Fits DIN 7162  
**Controls carried out to VDI/VDE/DGQ 2618/2** Visual control, determine actual diamter in two measuring plaines

**9JU100..**

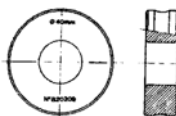

Best. Nr. no.cde. order no.	Nennmaß cote nominal nom. dimens. [mm]	Preis/Stück prix/pce price/pce CHF
9JU100..		
050	0.9 - 10	34.80
100	>10-100	28.10
200	>100-200	33.80
300	>200-400	72.70
	>400	auf Anfrage s.demande/on request

**Lehrringe**

DIN 2250 - 2254  
**Prüfumfang nach DKD-Richtlinie 4-3**, Blatt 3.1, Sichtprüfung, Ermittlung Ist-Durchmesser in 3 Meßebenen um jeweils 90° versetzt

**Jauges bague**

DIN 2250 - 2254  
**Contrôle selon di-rective DKD- 4-3**, feuille 3.1, vérification par vue, mesurage des diamètres actuels dans 3 plaines de mesure, de chaque 90° déplacée

**Ring gauge**

DIN 2250 - 2254  
**Controls carried out according to directive DKD- 4-3**, page 3.1 Visual control, measuring of actual diameters in 3 planes each displaced at an angle of 90°.

**9JU480..**



Best. Nr. no.cde. order no.	Nennmaß cote nominal nom. dimens. [mm]	Preis/Stück prix/pce price/pce CHF
9JU480..		
030	300	19.70
050	500	25.10
100	1000	33.30
500	2000	43.40
300	3000	54.20

**Maßstab aus Stahl, biegsam**

**Prüfumfang in Anlehnung an DIN 865** Sichtprüfung, Teilungsprüfung ( Vergleichsmaßstab) Ermittlung der Abweichungsspanne

**Règle, acier, flexible**

**Contrôle référence de DIN 865** Vérification par vue, division (règle de référence), champ d'erreur d'indication

**Ruler,steel, flexible**

**Controls on the basis of DIN 865** Visual control, division (reference ruler), deviation span of indication



Nennmaß cote nominal nominal dimens. [mm]	Preis/Stück prix/pce price/pce CHF
300	43.15
500	53.60
1000	113.20
2000	150.80
>2000	auf Anfrage s.demande/on request

**Maßstab aus Stahl, fest**

**Prüfumfang in Anlehnung an DIN 866** Sichtprüfung, Teilungsprüfung (Vergleichsmaßstab). Ermittlung der Abweichungsspanne, Ebenheit und Rechtwinkligkeit der Fläche

**Règle, acier, solide**

**Contrôle référence de DIN 865** Vérification par vue, division (règle de référence), champ d'erreur d'indication, planéité, forme rectangulaire de la plaine

**Ruler, steel, stable**

**Controls on the basis of DIN 865** Visual control, division (reference ruler), deviation span of indication, evenness,perpendicularity of plane

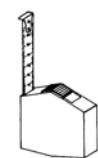

Nennmaß cote nominal nominal dimens. [m]	Preis/Stück prix/pce price/pce CHF
2	17.25
3	25.05
5	40.15
10	54.95
20	92.15
30	122.95
50	181.15

**Roll-Maßstab aus Stahl oder Textil**

**Prüfumfang in Anlehnung an DIN 6403** Sichtprüfung, Funktionsprüfung, Teilungsprüfung (Vergleichsmaßstab), Ermittlung der Abweichungsspanne

**Règle à ruban acier ou textile**

**Contrôle référence de DIN 6403** Vérification par vue et de fonction, division (règle de référence), champ d'erreur d'indication

**Tape ruler steel or textile**

**Controls on the basis of DIN 6403** Visual and functional control, division (reference ruler), deviation span of indication



**Meßprojektor/-Meßmikroskop**

**Prüfumfang** in Anlehnung an VDI/VDE/DGQ 2617 Sichtprüfung, Funktionsprüfung, Abweichung der Anzeige in den Achsen, lineare Positionsabweichung, Rechtwinkligkeit der Schlitzenführung

**Projecteur à mesure/microscope à mesure**

**Contrôle** selon VDI/VDE/DGQ 2617, vérification par vue et de fonctions, déviations de l'affichage concernant les axes, déviation linéaire, rec-tangularité des glissiers de la table

**Measuring projector/ measuring microscope**

**Controls** on the basis of VDI/VDE/DGQ 2617 Visual and functional controls, deviation of read-out along axes, linear positioning deviations, perpendicularity of table guideways

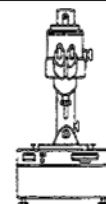

Nennmaß cote nominal nominal dimens. [mm]	Preis/Stück prix/pce price/pce CHF
bis 100	538.30
bis 200	725.90

**Meßschieber, analog oder digital**  
DIN 862

**Prüfumfang nach** VDI/VDE/DGQ 2618/8 Sichtprüfung, Funktionsprüfung, Meßabweichung der Anzeige für Außen-, Innen- und Tiefenmessung, Unterschied der Anzeige nahe dem Nullpunkt

**Pieds à coulisse analogues et digitaux**  
DIN 862

**Contrôle** selon VDI/VDE/DGQ 2618/8, vérification par vue et de fonctions, déviations de l'affichage concernant la mesure extérieure, intérieure et de profondeur, différence de l'affichage près du 0-point

**Calipers analog and digital**  
DIN 862

**Controls** on the basis of VDI/VDE/DGQ 2618/8 Visual and functional controls, deviation read-out of external, internal and depth measuring, difference of read-out near the 0-point

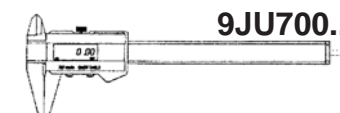

Best. Nr. no.cde. order no.	Nennmaß cote nominal nom. dimens. [mm]	Preis/Stück prix/pce price/pce CHF
<b>9JU700..</b>		
200	200	18.90
300	300	22.80
400	500	41.30
500	1000	69.60
	2000	116.60
	3000	175.90
	4000	auf Anfrage
sur demande / on request		
Batteriewechsel/change batterie		
Battery change		4.70

**Sonder-Meßschieber, alle Ausführungen**

**Prüfumfang nach** VDI/VDE/DGQ 2618/8 Sichtprüfung, Funktionsprüfung, Meßabw. der Anzeige für Außen-,Innen- und Tiefenmessung, Unterschied der Anzeige nahe dem Nullpunkt

**Pieds à coulisse spéciaux toutes exécutions**

**Contrôle** selon VDI/VDE/DGQ 2618/8, vérification par vue et de fonctions, déviations de l'affichage concernant la mesure extérieure, intérieure et de profondeur, différence de l'affichage près du 0-point

**Special calipers all executions**

**Controls** on the basis of VDI/VDE/DGQ 2618/8 Visual and functional controls, deviation read-out of external, internal and depth measuring, difference of read-out near the 0-point

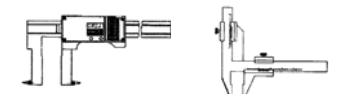

Nennmaß cote nominal nominal dimens. [mm]	Preis/Stück prix/pce price/pce CHF
alle/tous/all	auf Anfrage
s.demande/on request	

**Meßuhren, digital und analog**  
DIN EN ISO 463 Ersatz für DIN 878

**Prüfumfang nach** VDI/VDE/DGQ 2618/11 Sichtprüfung, Funktionsprüfung, Gesamtabweichungsspanne, Abweichungsspanne, Meßwertumkehrspanne (bei Analoguhren) Wiederholpräzision

**Comparateurs électroniques et à cadran**  
DIN EN ISO 463 substitut pour DIN 878

**Contrôle** selon VDI/VDE/DGQ 2618/11, vérification par vue et de fonctions, champ d'erreur d'indication total, champ d'erreur d'indication, hystérésis (comparateur analogue), répétabilité

**Dial gauges and electronic indicators**  
DIN EN ISO 463 substitute for DIN 878

**Controls** on the basis of VDI/VDE/DGQ 2618/11 Visual and functional controls, total deviationspan of indication, deviation span of indication, hysteresis (dial gauges), repeatability



Best. Nr. no.cde. order no.	Nennmaß cote nominal nom. dimens. [mm]	Preis/Stück prix/pce price/pce CHF
<b>9JU500..</b>		
300	0,001- 3	27.50
400	0,001- 25	39.70
450	0,001-50	51.50
460	0,001-100	68.60
500	0,01- 3	18.00
600	0,01- 10	26.70
700	0,01- 30	39.70
800	0,01- 80	58.10
	> 80	auf Anfrage
sur demande / on request		

**Feinzeiger-Meßuhr**  
DIN EN ISO 463 Ersatz für DIN 878

**Prüfumfang nach** VDI/VDE/DGQ 2618/11 Sichtprüfung, Funktionsprüfung, Gesamtabweichungsspanne, Abweichungsspanne, Meßwertumkehrspanne, Wiederholpräzision

**Comparateur à mesure fin**  
DIN EN ISO 463 substitut pour DIN 878

**Contrôle** selon VDI/VDE/DGQ 2618/11, vérification par vue et de fonctions, champ d'erreur d'indication total, champ d'erreur d'indication, hystérésis, répétabilité

**Fine measuring indicator**  
DIN EN ISO 463 substitute for DIN 878

**Controls** on the basis of VDI/VDE/DGQ 2618/11 Visual and functional controls, total deviation span of indication, deviation span of indication, hysteresis, repeatability



Best. Nr. no.cde. order no.	Nennmaß cote nominal nom. dimens. [mm]	Preis/Stück prix/pce price/pce CHF
<b>9JU520..</b>		
	alle	44.00

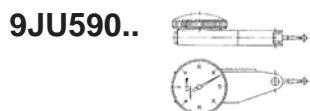

**Tastarm-Meßuhr (Pupitast)**  
DIN EN ISO 463 Ersatz für DIN 878

**Comparteur à levier**  
DIN EN ISO 463 substitute pour DIN 878

**Dial test indicator**  
DIN EN ISO 463 substitut to DIN 878

Best. Nr. no.cde. order no.	Nennmaß cote nominal nominal dimens. [mm]	Preis/Stück prix/pce price/pce CHF
<b>9JU590..</b>		
500	alle/tous/all	44.00
800	in 2 Richtungen/ dans 2 directions/in 2 directions	88.00

**Prüfumfang nach VDI/VDE/DGQ 2618/11** Sichtprüfung, Funktionsprüfung, Gesamtabweichungsspanne, Abweichungsspanne, Meßwertumkehrspanne, Wiederholpräzision

**Contrôle selon VDI/VDE/DGQ 2618/11**, vérification par vue et de fonctions, champ d'erreur d'indication total, champ d'erreur d'indication, hystérésis, répétabilité

**Controls on the basis of VDI/VDE/ DGQ 2618/11** Visual and functional controls, total deviation span of indication, deviation span of indication, hysteresis, repeatability

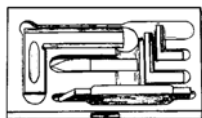

**Meßzeugsatz /Prüfsatz**

**Jeu d'instruments de mesure et contrôle**

**Measuring tool sets**

Nennmaß cote nominal nominal dimens. [mm]	Preis/Stück prix/pce price/pce CHF
3-teilig	50.25
4-teilig	65.95
5-teilig	86.40

**Prüfumfang** entspricht der einzelnen Messinstrumente

**Contrôle** selon les instruments individuels

**Controls** on the basis of the individual instruments

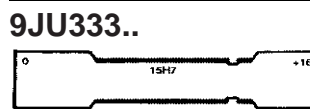

**Grenz-Wellennutenlehre/ Blockmaß (Gut+Auss)**  
Passungen DIN 7162

**Jauges à rainure à tolérance/ dimension à bloc (passe + passe pas)** Ajustages selon DIN 7162 Étendue de contrôle selon VDI/VDE/DGQ 2618/2, Contrôle visuelle, détermination des valeurs actuelles dans deux plaines de mesure

**Slotting limit gauge/ block dimension (GO+NOTGO)**  
Fits according to DIN 7162

Best. Nr. no.cde. order no.	Nennmaß cote nominal nominal dimens. [mm]	Preis/Stück prix/pce price/pce CHF
<b>9JU333..</b>		
100	-40	19.50
200	>40- 70	22.00
Zuschlag Sonderm./suppl..instr..spéc. addition spec.dev. 4.70		

**Prüfumfang nach VDI/VDE/DGQ 2618/2**, Sichtprüfung Ermittlung Ist-Maß in 2 Meßebenen

**Contrôle** selon les instruments individuels

**Controls** carried out to VDI/VDE/DGQ 2618/2, visual control, determining of actual values in two measuring planes

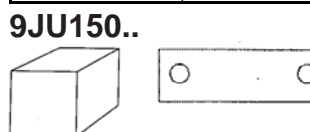

**Parallelendmaß einzel Werkkalibr. aus Stahl, genormte Maße**  
DIN 861 Teil 1, Ausg. 01.80

**Jauges paralleles, (calibr. usine) matière acier, dimensions standardisées**  
Selon DIN 861 part. 1, édition 01.80

**Individual gauge block, factory calibration, steel, standardized dimensions**  
DIN 861 part 1, edition 01.80

Best. Nr. no.cde. order no.	Nennmaß cote nominal nominal dimens. [mm]	Preis/Stück prix/pce price/pce CHF
<b>9JU150..</b>		
305	-100	15.70
310	-200	46.30
330	-500	78.10
	-1000	205.60

**Prüfumfang nach VDI/VDE/DGQ 2618/17** Gen.0,1,2; Prüfung der Abschiebbarkeit beider Meßflächen mittels Planglas-platte, Beurteilung der Meßflächen (Meßflächen müssen frei von Interferenzstreifen sein). Ermittlung der Abweichung des Mittenmaßes vom Nennmaß, Ermittlung d. Abweichungsspanne

**Contrôle** selon VDI/VDE/DGQ 2618/17, précision 0,1,2. Contrôle du déplacement des deux plaines de mesure par plateau de verre planifié. Jugement sur des plaines de mesurage (les plaines de mesurage doivent être sans bandes d'interférence). Mesurage de la déviation de la valeur moyenne. Mesurage du champ de déviation.

**Controls** carried out to VDI/VDE/DGQ 2618/17 accuracy class 0,1,2; the sliding resistance of both measuring planes using optical flat, verification of the measuring surfaces (must be free of interference fringes), deviation of the measured average value to the nominal value, deviation span of indication



**Parallelendmaßsatz Werkkalibr. aus Stahl, genormte Abmessung**  
DIN 861 Teil 1, Ausg. 01.80

**Jeu de jauges paralleles, (calibr. usine) matière acier, dimensions standardisées**  
Selon DIN 861 par 1., édition 01.80

**Set of gauge blocks, factory calibration, steel, standardized dimensions**  
DIN 861 part 1, edition 01.80

Best. Nr. no.cde. order no.	Anzahl Teile nombre de pcs. no. of pcs.	Preis/Stück prix/pce price/pce CHF
<b>9JU150..</b>		
	10	87.45
	20	175.15
	31	258.30
	32	266.60
	36	300.00
	37	308.35
	42	350.00
	43	358.30
	46	383.30
400	47	443.00
	51	425.00
	76	633.30
	82	683.30
	83	691.60
	86	716.60
	87	725.00
	91	758.30
	95	791.60
	103	847.90
	112	933.25
	116	966.60
	117	975.00
	121	1008.00
	125	1042.00

**Prüfumfang nach VDI/VDE/DGQ 2618/17** Gen.0,1,2 Prüfung der Abschiebbarkeit beider Meßflächen mittels Planglas-platte, Beurteilung der Meßflächen (Meßflächen müssen frei von Interferenzstreifen sein) Ermittlung der Abweichung des Mittenmaßes vom Nennmaß, Ermittlung d. Abweichungsspanne

**Contrôle** selon VDI/VDE/DGQ 2618/17, précision 0,1,2. Contrôle du déplacement des deux plaines de mesure par plateau de verre planifié. Jugement sur des plaines de mesurage (les plaines de mesurage doivent être sans bandes d'interférence). Mesurage de la déviation de la valeur moyenne. Mesurage du champ de déviation.

**Controls** carried out to VDI/VDE/DGQ 2618/17 accuracy class 0,1,2; the sliding resistance of both measuring planes using optical flat, verification of the measuring surfaces (must be free of interference fringes), deviation of the measured average value to the nominal value, deviation span of indication



**Parallelendmaße Werkskalibr. aus Keramik, Hartmetall**  
DIN 861 Teil 1, Ausg. 01.80

**Prüfumfang nach VDI/VDE/DGQ 2618/17** Gen.0,1,2, Prüfung der Abschiebbarkeit beider Meßflächen mittels Planglasplatte, Beurteilung der Meßflächen (Meßflächen müssen frei von Interferenzstreifen sein), Ermittlung der Abweichung d. Mittenmaßes vom Nennmaß, Ermittlung der Abweichungsspanne

**Sonder-Parallelendmaße Werkskalibr. aus Stahl, ungenormte Abmessung**

**Parallelendmaß-Zubehör Werkskalibr. aus Stahl, ungenormte Abmessung**

**Prüfumfang nach VDI/VDE/DGQ 2618/17** Gen.0,1,2, Sichtprüfung, Parallelität der Messflächen, Ebenheitsprüfung, Ermittlung der Abweichung v. Nennmaß

**Prüfprismen**

**Prüfumfang in Anlehn. an VDI/VDE/ DGQ 2618/22**, Einschnittwinkel, Ebenheit d. Aufnahmefläche, Parallelität der Berührungslinien, Höhenunterschied bei Prismenpaaren

**Prüfstifte**

DIN 2269  
**Prüfumfang nach VDI/VDE/DGQ 2618 Blatt 4.2**, Sichtprüfung, Durchmesserermittlung (in 3 Meßebenen um jeweils 90° versetzt)

**Grenz-Rachenlehre (Gut+ Ausschuss)**

DIN 7163, Passungen DIN 7163 und 7162

**Prüfumfang nach VDI/VDE/DGQ 2618/3**  
Sichtprüfung, Ermittlung Arbeitsmaßes

**Jauges paralleles, calibration d'usine, matière carbure, céramic**

Selon DIN 861 part. 1, edit.01.80  
**Contrôle** selon VDI/VDE/DGQ 2618/17, précision 0,1,2. Contrôle du déplacement des deux plaines de mesure par plateau de verre planifié. Jugement sur des plaines de mesurage (les plaines de mesurage doivent être sans bandes d'interférence). Mesurage de la déviation de la valeur moyenne et du champ de déviation

**Jauges paralleles spéciaux, calibration d'usine, matière acier, dimensions pas standardisées**

**Jauges parallèles accessoires, matière acier, dimensions pas standardisées**

**champs de contrôle** selon VDI/VDE/DGQ 2618/17, précision .0,1,2. Contrôle visuelle, parallélisme des surfaces de mesure, planiété, vérification de la déviation de la dimension nominale

**Prisme de contrôle**

**Contrôle** selon VDI/VDE/DGQ 2618/22, angle de visée, planiété des surfaces, parallélisme des lignes de tangence, différence de la hauteur entre différentes paires de prismes

**Tiges de contrôle cylindrique**  
DIN 2269

**Contrôle** selon VDI/VDE/DGQ 2618 feuille 4.2, contrôle visuelle, vérification des diamètres (en 3 plaines de mesure, chaque déplacée par 90°)

**Tampon à gorge à tolérance (passe+ne passe pas)**

DIN 7163, ajustages selon 7163 et 7162

**Contrôle** selon VDI/VDE/DGQ 2618/3, contrôle visuel, vérification des diamètres actuelles

**Individual gauge block, factory calibration, carbide, ceramic**

DIN 861 part 1, edition 01.80  
**Controls carried out to VDI/VDE/DGQ 2618/17** accuracy class 0,1,2; the sliding resistance of both measuring planes using optical flat, verification of the measuring surfaces (must be free of interference fringes), deviation of the measured average value to the nominal value, deviation span of indication

**Individual special gauge block, factory calibration, steel, dimensions not standardised**

**Individual gauge block accessories, steel, dimensions not standardised**

**Controls carried out to VDI/VDE/DGQ 2618/17** accuracy class 0,1,2; visual control, parallelism of the measuring surfaces, flatness, deviation from the nominal values

**Control prism**

**Controls carried out to VDI/VDE/DGQ 2618/22**, angle of incision, flatness of surfaces, parallelism of contact lines, height differences of different pairs of prisms

**Cylindrical gauges**

DIN 2269  
**Controls carried out to VDI/VDE/DGQ 2618 page 4.2**, visual control and diameters (in 3 measuring planes, each 90° displaced)

**Limit snap gauge (GO+NOT GO)**

DIN 7163, fits according to DIN 7163 and 7162

**Controls carried out to VDI/VDE/DGQ 2618/3**  
Visual control and the actual diameters

**9JU150..**



Best. Nr. no.cde. order no.	Nennmaß cote nominal nom. dimens. [mm]	Preis/Stück prix/pce price/pce CHF
<b>9JU150..</b>		
100(im Satz en jeu, in set)	-100	13.10
105 (Einzeln, 110 seul, single)	-100	18.90
	-200	55.90

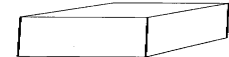

Nennmaß cote nominal nominal dimens. [mm]	Preis/Stück prix/pce price/pce CHF
alle/tous/all	auf Anfrage s.demande/onrequest

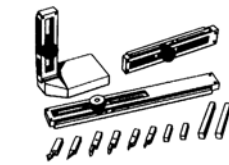

Nennmaß cote nominal nominal dimens. [mm]	Preis/Stück prix/pce price/pce CHF
alle/tous/all	26.65

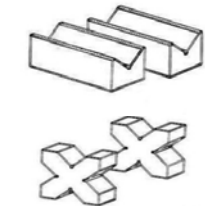

Bauart type type	Preis/Stück prix/pce price/pce CHF
1x	129.60
2x	193.50
4x	350.60

**9JU570..**

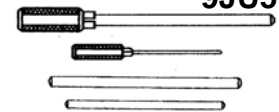

Best. Nr. no.cde. order no.	Ausführung execution execution	Preis/Stück prix/pce price/pce CHF
<b>9JU570..</b>		
500	im Satz/en jeu/in set	5.80
400	einzel/individ./individ.	9.00

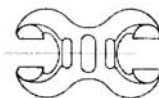

**9JU600..**

Best. Nr. no.cde. order no.	Nennmaß cote nominal nominal dimens. [mm]	Preis/Stück prix/pce price/pce CHF
<b>9JU600..</b>		
100	-20	26.00
200	>20-100	25.30
300	>100-200	33.20
400	>200-500	59.60
	>500-1000	auf Anfrage s.demande/on request
Zuschlag Sondermass./suppl. dim.spéc. addition spec.dimens.		4.70



**9JU680..** 

Best. Nr. no.cde.	Blattzahl/jauges order no. blades	Preis/Stück prix/pce price/pce
<b>9JU680..</b>		CHF
100	Grundpreis	22.00
pro Blatt/par jauge per gauge		2.80

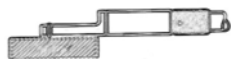

Ausführung execution execution	Preis/Stück prix/pce price/pce
	CHF
alle/tous/all	134.80

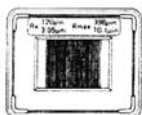

Ausführung	Preis/Stück in CHF
alle	92.60

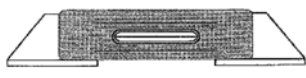

Skalenwert resolution resolution	Preis/Stück prix/pce price/pce
[mm]	CHF
-0.05	61.20
>0,05-0,2	39.40
> 0,2	30.60

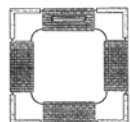

Skalenwert resolution resolution	Preis/Stück prix/pce price/pce
[mm]	CHF
-0.05	70.70
>0,05-0,2	51.00
> 0,2	39.40

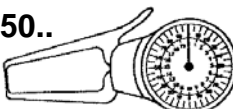
**9JU750..** 

Best. Nr. no.cde.	Nennmaß cole nominal nominal dimens.	Preis/Stück prix/pce price/pce
<b>9JU750..</b>	[mm]	CHF
200	alle/tous/all	39.30

**9JU800..** 

Best. Nr. no.cde.	Nennmaß cole nominal nominal dimens.	Preis/Stück prix/pce price/pce
<b>9JU800..</b>	[mm]	CHF
020	-200	18.90
100	>200- 300	22.80
500	>300- 500	27.50
800	>500- 800	41.40
900	>800-1000	45.80
990	>1000-1500	47.05

**Radienlehren (Satz)**

**Prüfumfang**

Sichtprüfung, Ermittlung Ist-Maß

**Jauges de rayon (jeu)**

**Contrôle**

Contrôle par vue, vérification valeurs actuels

**Radii gauges (set)**

**Controls carried out**

Visual control, determining the actual values

**Rautiefenmeßgerät**

**Prüfumfang**

Sichtprüfung, Funktionsprüfung Ermittlung der Rauheitskenngrößen Ra und Rz, Ermittlung der Rauheitskenngrößen Ra und Rz

**Rugosimètre**

**Contrôle**

Contrôle visuelle et de fonctions, vérifications des paramètres de rugosité Ra et Rz

**Roughness gauge**

**Controls carried out**

Visual and functional controls, determining the roughness parameters Ra and Rz

**Rauhigkeitsnormal**

**Prüfumfang**

Sichtprüfung, Ermittlung der Rauheitskenngrößen Ra und Rz

**Etalon de rugosité**

**Champs de contrôle**

Contrôle de vue, vérifications des paramètres de rugosité Ra et Rz

**Roughness standard**

**Controls carried out**

Visual control, determining the roughness parameters Ra and Rz

**Horizontal-Richtwaage**

DIN 877

**Niveau de précision à bulle**

DIN 877

**Precision Spirit levels**

DIN 877

**Prüfumfang nachVDI/ VDE/ DGQ/ 2618** Sichtprüfung, Funktionsprüfung, Abweichung der Anzeige, Querstabilität, Nullpunktabweichung

**Contrôle selon VDI/VDE/DGQ 2618**, vérification par vue et de fonctions, déviations de l'affichage, stabilité transversale, déviation du zéro

**Controls carried out to VDI/ VDE/ DGQ/ 2618** Visual and functional control, deviation of read-out, crosswise stability, deviation of 0-point

**Rahmen-Richtwaage**

DIN 877

**Niveau de précision, à bulle et à cadre**

DIN 877

**Precision spirit level with a frame**

DIN 877

**Prüfumfang nachVDI/ VDE/ DGQ/ 2618**, Sichtprüfung, Funktionsprüfung, Abweichung der Anzeige, Querstabilität, Nullpunktabweichung, Rechtwinkligkeit

**Étendue de contrôle selon VDI/ VDE/DGQ 2618**, Verification par vue et de fonctions, déviations de l'affichage, stabilité transversale, déviation du zéro, forme rectangulaire

**Controls carried out to VDI/ VDE/ DGQ/ 2618** Visual and functional control, deviation of read-out, crosswise stability, deviation of 0-point, perpendicularity

**Schnelltaster für Außen und Innen**

**Prüfumfang nachVDI/ VDE/ DGQ/ 2618/13**, Sichtprüfung, Funktionsprüfung, Abweichungsspanne, Meßwertumkehrspanne, Wiederholpräzision

**Mesureur à bras rapide extérieur et intérieur**

**Étendue de contrôle selon VDI/ VDE/DGQ 2618/13**, Verification par vue et de fonctions, champ d'erreur d'indication, hystérésis, répétabilité

**Rapid caliper gauges, for external and internal dimensions**

**Controls carried out to VDI/ VDE/ DGQ/ 2618/13**, visual and functional control, deviation span of indication, hysteresis, repeatability

**Tiefenmeßschieber, analog und digital**

DIN EN ISO 13385 alle Bauformen und Anzeigearten

**Pied à coulisse de profondeur, analogue et digitale**

DIN EN ISO 13385 toutes exécutions et affichages

**Depth caliper, analogue and digital**

DIN EN ISO 13385 all executions and read-outs

**Prüfumfang nach VDI/ VDE/ DGQ 2618/9**, Sichtprüfung, Funktionsprüfung, Meßabweichung der Anzeige für Außen- Innen- und Tiefenmessungen

**Contrôle selon VDI/VDE/DGQ 2618/9**, Verification par vue et de fonctions, déviations de l'affichage concernant la mesure extérieure, intérieure et de profondeur

**Controls carried out to VDI/ VDE/ DGQ 2618/9**, visual and functional control, deviation of read-out for external, internal and depth measuring

**Tiefenmeßschraube**  
DIN 863

**Micromètre de profondeur**  
DIN 863

**Depth micrometers**  
DIN 863

**Prüfung nach VDI/ VDE/ DGQ 2618/6** Sichtprüfung, Funktionsprüfung, Meßabweichung der Anzeige, Ebenheit der Meßflächen an Spindel und Meßbrücken

**Contrôle selon VDI/VDE/DGQ 2618/6**, vérification par vue et de fonctions, déviations de l'affichage, planéité des contacts et de la face de mesure

**Controls on the basis of VDI/VDE/ DGQ 2618/6** Visual and functional controls, deviation of indication, flatness of measuring faces at spindle and bridge

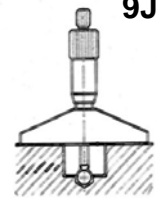

**9JU820..**

Best. Nr. no.cde. order no.	Nennmaß cote nominal nominal dimens. [mm]	Preis/Stück prix/pce price/pce CHF
<b>9JU820.</b>		
020	-25	42.20

**Tiefenmeßschraube Verlängerung**  
DIN 863

**Rallonge pour micromètre de profondeur**  
DIN 863

**micrometer extension**  
DIN 863

**Prüfung nach VDI/ VDE/ DGQ 2618/6** Sichtprüfung, Ermittlung Istmaß

**Contrôle selon VDI/VDE/DGQ 2618/6**, vérification par vue, vérification valeurs actuelles

**Controls on the basis of VDI/VDE/ DGQ 2618/6** Visual control, determining the actual values

**9JU830..**

Best. Nr. no.cde. order no.	Nennmaß cote nominal nominal dimens. [mm]	Preis/Stück prix/pce price/pce CHF
<b>9JU830.</b>		
050	-100	15.30
100	-200	17.40
200	-400	34.35
300	-600	57.70
400	>600	91.10

**Tiefenmeßuhr**

**Comparateur de profondeur**

**Dial depth gauge**

**Prüfung in Anlehn. an VDI/ VDE/ DGQ 2618/11** Sichtprüfung, Funktionsprüfung, Gesamtabweichungsspanne, Abweichungsspanne, Meßwertumkehrspanne, Wiederholpräzision, Ebenheit der Meßbrücke

**Contrôle selon VDI/VDE/DGQ 2618/11**, vérification par vue et de fonctions, champ d'erreur d'indication, hystérésis, répétabilité, planéité de la face de mesure

**Controls on the basis of VDI/VDE/ DGQ 2618/11** Visual and functional controls, total deviation span of indication, deviation span of indication, hysteresis, repeatability, flatness of measuring faces

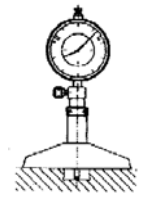

Nennmaß cote nominal nominal dimens. [mm]	Preis/Stück prix/pce price/pce CHF
-10	38.75
-100	76.85

**Stahlwinkel 90°**  
DIN 875

**Équerre en aciere 90°**  
DIN 875

**Steel square 90°**  
DIN 875

**Prüfung nach VDI/ VDE/ DGQ 2618/22** Sichtprüfung, Abweichung der Winkelfläche vom 90° Winkel, Ebenheitsprüfung der Winkelflächen

**Contrôle selon VDI/VDE/DGQ 2618/22**, vérification par vue, déviation de la surface de l'angle de l'angle 90°, planéité des surfaces d'équerre

**Controls carried out to VDI/ VDE/ DGQ/ 2618/22** Visual control, deviation of surfaces to 90° angle, flatness of measuring surfaces



Nennmaß cote nominal nominal dimens. [mm]	Preis/Stück prix/pce price/pce CHF
-100	18.15
-400	24.80
>400	auf Anfrage s.demande/on request

**Haarwinkel**  
DIN 875

**Équerre à biseaux**  
DIN 875

**Bevelled edge suare**  
DIN 875

**Prüfung nach VDI/ VDE/ DGQ 2618/22** Sichtprüfung, Abweichung der Winkelfläche vom 90° Winkel, Geradheit, Parallelität

**Contrôle selon VDI/VDE/DGQ 2618/22**, vérification par vue, déviation de la surface de l'angle de l'angle de 90°, planéité, écart de rectitude, parallélisme

**Controls carried out to VDI/ VDE/ DGQ/ 2618/22** Visual control, deviation of surfaces to 90° angle, straightness, parallelism

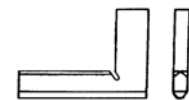

**9JU830..**

Best. Nr. no.cde. order no.	Nennmaß cote nominal nominal dimens. [mm]	Preis/Stück prix/pce price/pce CHF
<b>9JU335.</b>		
100	-100	27.80
400	-400	33.10
	>400	auf Anfrage s.demande/on request

**Zentrierwinkel**

**Équerre à centrer**

**Centering square**

**Prüfung in Anlehn. an VDI/ VDE/ DGQ 2618/22** Sichtprüfung, Winkeldifferenz der 45°- Winkel, Ebenheit der Schenkel

**Contrôle selon VDI/VDE/DGQ 2618/22**, vérification par vue, déviation de l'angle de 45°, planéité des côtés

**Controls carried out to VDI/ VDE/ DGQ/ 2618/22** Visual control, deviation of 45° angle, flatness of brackets



Nennmaß cote nominal nominal dimens. [mm]	Preis/Stück prix/pce price/pce CHF
alle/tous/all	26.90

**9JU925..**

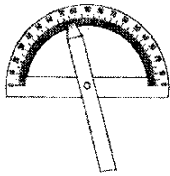

**Winkelmesser einfach (Gradmesser)**

Prüfumfang nach VDI/ VDE/ DGQ 2618/12  
Sichtprüfung, Funktionsprüfung  
Maßabweichung der Anzeige

**Simple rapporteur d'angle (mesure des degrés)**

Contrôle selon VDI/VDE/DGQ 2618/12, Verification par vue et de fonctions, déviations de l'affichage

**Simple angle protractor (measures degrees)**

Controls on the basis of VDI/VDE/ DGQ 2618/12 Visual and functional controls, deviation of indication

Best. Nr. no.cde. order no. 9JU925..	Nennmaß cote nominal nom. dimens. [mm]	Preis/Stück prix/pce price/pce CHF
100	alle/tous/all	18.10

**9JU930..**

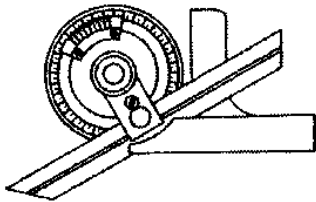

**Winkelmesser optisch, digital**

Prüfumfang nach VDI/ VDE/ DGQ 2618/12  
Sichtprüfung, Funktionsprüfung  
Maßabweichung der Anzeige

**Rapporteur d'angles à indication optique, digital**

Contrôle selon VDI/VDE/DGQ 2618/12, Verification par vue et de fonctions, déviations de l'affichage

**Angle protractor with optical, numerical indication**

Controls on the basis of VDI/VDE/ DGQ 2618/12 Visual and functional controls, deviation of indication

Best. Nr. no.cde. order no. 9JU930..	Nennmaß cote nominal nom. dimens. [mm]	Preis/Stück prix/pce price/pce CHF
500	alle/tous/all	36.40

**9JU005..**

Best. Nr. no.cde. order no. 9JU005..	Anzahl der Zeichen nombre de caracteres number of characters	Preis/Stück prix/pce price/pce CHF
030	-5	5.70
040	>5	6.90

**Beschriften von Lehren und Meßmitteln**

auf Graviermaschine mit Elektroschreiber oder Beschriftungsgerät Laser

**Inscription de jauges et instruments de mesure**

sur machine à graver sur machine à inscription electro avec machine à marquer par laser

**Inscription of gauges and measuring instruments**

with engraving machine with electro writer or with laser marker

**Prüfmittelverwaltung**

Typ type type	Preis/Stück prix/pce price/pce CHF
auf Anfrage s.demande/onrequest	

**Administration des instruments de contrôle**

**Control instrument administration**

**Prüfmittelsoftware**

Typ type type	Preis/Stück prix/pce price/pce CHF
QM-Soft Prüfprogramme/software logiciel p. la contrôle	auf Anfrage sur demande onrequest

**Logiciel pour instruments de contrôle**

**Software for measuring instruments**

**9JU005..**

Best. Nr. no.cde. order no. 9JU005..	Größe grandeur size	Preis/Stück prix/pce price/pce CHF
070	klein/petit/small	2.80
	groß/grand/big	3.70

**Versiegeln mit Tauchmasse**

**Cachetage avec résin**

**Seal with resin**

Preis/Stück prix/pce price/pce CHF
2.20

**Versiegeln der Plakette m. Schrumpffolie**

**Cachetage de la plaquette avec film de protection rétractable**

**Seal the plaques with shrink film**